



SUBARU

CROSSTREK





L'aventure, comme une seconde peau.

Découvrez la Subaru Crosstrek 2022

Lorsque vous partirez au volant de votre nouvelle Crosstrek, celle-ci sera d'une propreté immaculée. Mais pas pour longtemps. Grâce à ses fabuleuses compétences, l'aventure spontanée est soudain tout à fait envisageable. Et en un rien de temps, votre Crosstrek arborera ces taches de boue qui font tout son charme.







Si loin et si proche.

Ce moment où vous réalisez qu'il n'y a plus aucune voiture en vue – moment qui survient à tout coup quand on roule avec une traction intégrale symétrique à prise constante Subaru. L'aventure est lancée et vous allez avoir besoin de chacun des 220 mm de garde au sol. Le relief pourrait devenir abrupt ou glissant, mais heureusement la Crosstrek peut compter sur la fonction X-MODE® avec contrôle d'adhérence en descente¹. Vous saurez garder le cap.



Fonction X-MODE® avec contrôle d'adhérence en descente

Quand vous avez affaire à un relief accidenté, la fonction X-MODE® avec contrôle d'adhérence en descente¹ optimise les paramètres du contrôle de la dynamique du véhicule et d'autres systèmes pour aider à contrôler la vitesse du véhicule et rehausser l'adhérence. Sur la Crosstrek Outdoor, la fonction X-MODE® bimode offre deux réglages pour vous aider à affronter les conditions qui prévalent.

Les apparences ne sont pas toujours trompeuses.

La Crosstrek Outdoor – robuste sous toutes ses coutures

Avec ses lignes audacieuses, la Crosstrek Outdoor semble tout à fait compétente. Et c'est exactement ce pour quoi elle a été conçue. Avec son moteur BOXER® SUBARU de plus grande cylindrée, la Crosstrek Outdoor déploie 182 chevaux de puissance. Dans les conditions difficiles, elle bénéficie d'une adhérence inflexible grâce à la fonction X-MODE® bimode¹, un système doté de paramètres spécifiques, l'un pour la neige et la terre battue, l'autre pour la neige profonde et la boue.



Style unique

Qu'elle parte hors des sentiers battus ou qu'elle en revienne, la Crosstrek Outdoor fait forte impression avec son parement latéral imposant et ses jantes en alliage.



Garnissage toutes saisons doux au toucher¹

Si le chien ou les intempéries s'invitent dans l'aventure, la Crosstrek Outdoor présente des sièges avec un revêtement durable et facile à nettoyer, aussi confortables qu'ergonomiques.



Fonction X-MODE® bimode

Dans les conditions difficiles, la fonction X-MODE® bimode¹ assure une adhérence et un contrôle aplombés par le biais de deux réglages distincts : un mode neige/terre battue quand la chaussée est plus glissante et un mode neige épaisse/boue pour les reliefs plus complexes.





Partante quand vous l'êtes.

Espace cargo polyvalent

La Crosstrek vous simplifie la tâche quand vient le temps de faire les bagages. Vous disposez de 1569 litres d'espace cargo et d'un éventail de caractéristiques polyvalentes, dont un hayon à large ouverture, des longerons de toit livrés de série et un cache-bagages¹ pour garder vos équipements à l'abri des regards. Il y a aussi une banquette arrière à dossiers divisés 60/40, rabattables à plat qui vous permet de transporter des objets plus longs ainsi qu'un ou deux passagers.



1 Longerons de toit

Vous serez plus que parfaitement équipé pour votre prochaine escapade grâce aux longerons de toit livrés de série sur la Crosstrek.



2 Cache-bagages

Pour garder votre chargement à l'abri, la Crosstrek est dotée d'un cache-bagages¹ qui vous assure une plus grande paix d'esprit lorsque vous vous éloignez de votre véhicule.



3 Sièges divisés 60/40

Si vous avez besoin de plus d'espace pour vos bagages, la Crosstrek a la solution avec ses sièges arrière rabattables qui agrandissent l'espace cargo et multiplient les possibilités.

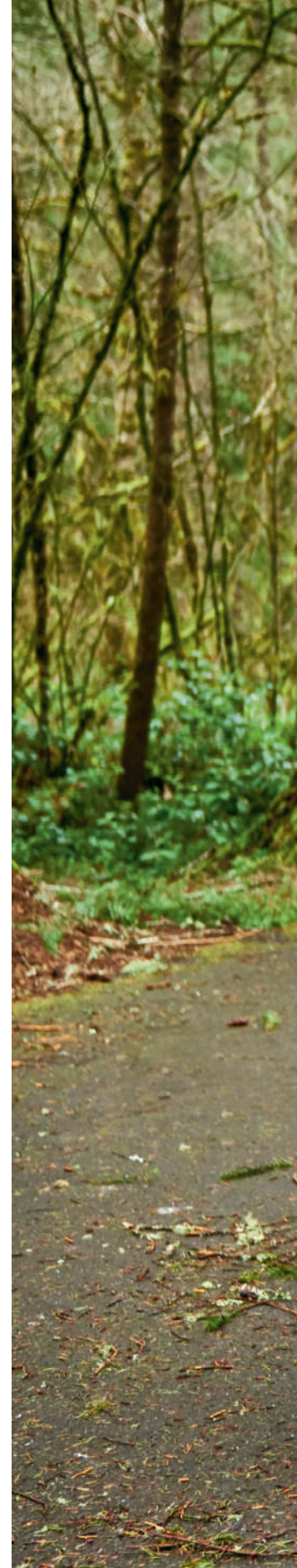



Si compacte, mais si spacieuse.

Même si elle parvient à se faufiler dans les espaces les plus restreints, la Crosstrek n'est pas moins spacieuse, offrant jusqu'à 2856 litres¹ d'espace pour les passagers. Montez facilement à bord avec l'ouverture large des portières et caliez-vous confortablement dans les sièges ergonomiques, garnis, selon les versions, de tissu durable, de cuir souple² ou d'un revêtement toutes saisons doux au toucher³. La distance à parcourir n'aura plus aucune importance.

1 Toit ouvrant vitré électrique, entrebâillant et coulissant

Quand les conditions s'y prêtent, invitez une bouffée d'air frais dans votre aventure⁴.

2 Siège conducteur à 6 réglages électriques

Le siège conducteur à 6 réglages électriques⁴ livrable et le généreux espace pour les jambes assurent le confort de tous les occupants de la Crosstrek, quelle que soit la distance à parcourir.

3 Accoudoir central arrière

La Crosstrek offre un environnement confortable pour tous les occupants et plusieurs commodités, comme des porte-gobelets dans l'accoudoir central arrière⁵.

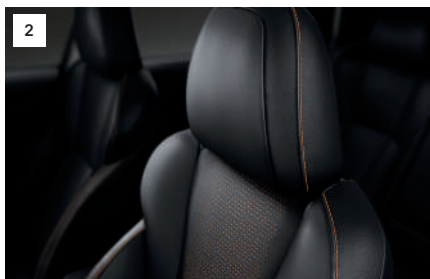

1 Sans toit ouvrant électrique livrable en option. 2 Version Limited seulement. Voir les détails auprès de votre détaillant. 3 Version Outdoor seulement. Voir les détails auprès de votre détaillant. 4 Versions Sport et Limited seulement. Voir les détails auprès de votre détaillant. 5 Versions Tourisme, Outdoor, Sport et Limited seulement. Voir les détails auprès de votre détaillant.





Assurez la liaison.

Votre musique et vos applis sont toujours du voyage avec l'intégration pour téléphone intelligent SUBARU STARLINK®, qui offre les fonctionnalités Apple CarPlay^{MD} et Android^{MC} Auto. Un écran de 8 po livrable rend le tout accessible facilement tandis qu'un système audio de luxe Harman Kardon^{MD1} de 432 watts assure un rendu sonore cristallin à votre liste d'écoute à travers huit haut-parleurs. Et grâce au démarrage du moteur à distance avec contrôle de température², vous pourrez utiliser votre téléphone pour régler la température parfaite avant de monter à bord.

1 Apple CarPlay^{MD} et Android^{MC} Auto

Montez à bord et connectez-vous. Avec la Crosstrek, c'est aussi simple que cela grâce aux fonctionnalités Apple CarPlay^{MD3} et Android^{MC} Auto⁴ livrées de série. Les capacités de reconnaissance vocale permettent une utilisation mains libres afin de réduire les distractions au volant.

2 Afficheur multifonction

Livrable en option, l'afficheur multifonction à écran ACL couleur de 6,3 pouces⁵ qui surmonte la planche de bord facilite la lecture et la compréhension de toute l'information utile.

3 Affichage d'instrumentation

L'affichage d'instrumentation ACL couleur de 4,2 pouces disponible vous permet de saisir en un coup d'œil les renseignements utiles à la conduite, afin de pouvoir garder les yeux sur la route.

4 Caméra de recul

Manœuvrez sans difficulté la Crosstrek dans les espaces de stationnement exigus. Quand vous engagez la marche arrière, la caméra projette à l'écran de l'unité principale une image couleur et des lignes de repère pour faciliter vos manœuvres de stationnement.

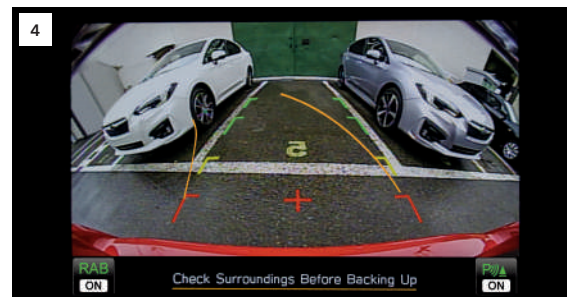

1 Version Limited seulement. Harman Kardon^{MD} est une marque déposée de Harman International Industries, Inc. 2 Disponibilité en fonction des versions d'équipement. Voir les détails auprès de votre détaillant. Nécessite l'activation avec un abonnement. 3 Apple CarPlay^{MD} est une marque déposée de Apple Inc. 4 Android^{MC} est une marque de commerce de Google LLC. 5 Versions Tourisme, Sport, Outdoor et Limited seulement.

Pour garder un œil sur votre sécurité chaque fois que vous prenez la route.

La technologie d'aide à la conduite EyeSight®^{1,2} regroupe de multiples fonctions de sécurité et de commodité pour assurer votre niveau de confort et vous protéger, où que vous alliez. Le système EyeSight® est comme une seconde paire d'yeux surveillant la route et peut vous alerter des dangers potentiels, voire appliquer les freins si nécessaire. Il assure un contrôle vigilant et vous offre tranquillité d'esprit, chaque fois que vous prenez le volant. Lorsque vous en aurez fait l'essai, prendre la route ne sera plus jamais comme avant.



Freinage précollision

La voiture qui vous précède freine inopinément ou vous coupe la route. Le système EyeSight®^{1,2} vous alerte, applique les freins pour tenter d'éviter l'impact et, à basse vitesse, peut même vous aider à immobiliser votre Crosstrek.



Alerte de louvoiement et de déviation de trajectoire avec assistance au maintien de voie

Vous déviez par inadvertance de votre trajectoire et commencez à empiéter sur l'autre voie. Le système EyeSight®^{1,2} surveille les marques sur la chaussée et peut vous alerter au moyen d'un signal visuel et sonore avant que vous ne quittiez votre voie. Lorsqu'elle est activée, l'assistance au maintien de voie peut même vous aider à reprendre votre trajectoire.



Régulateur de vitesse adaptatif avec assistance au centrage dans la voie

Ce dispositif vous aide à maintenir le véhicule au centre de la voie, à distance sécuritaire du véhicule qui vous précède, même dans la circulation et les virages.



Gestion de l'accélération précollision

Peut réduire la puissance du moteur pour vous laisser plus de temps de réaction et, advenant une collision, aider à minimiser la force d'impact frontal et les dommages consécutifs.

¹ EyeSight® est une technologie d'aide à la conduite susceptible de ne pas fonctionner de manière optimale dans certaines conditions. Il incombe en tout temps au conducteur d'adopter une conduite sécuritaire et prudente. L'efficacité du système dépend de nombreux facteurs, tels que l'entretien du véhicule ainsi que les conditions météorologiques et routières. La fonction de freinage précollision est conçue pour freiner automatiquement de façon à empêcher une collision ou à diminuer la gravité d'un impact frontal. La fonction de gestion de l'accélération précollision est conçue pour diminuer l'accélération et minimiser la gravité de certains impacts frontaux. L'assistance au centrage dans la voie est conçue comme une aide à la conduite et non pas pour se substituer à la vigilance et à l'attention du conducteur sur la route. La fonction d'assistance au centrage dans la voie fonctionne uniquement en association avec le régulateur de vitesse adaptatif. L'alerte de louvoiement et de déviation de trajectoire et l'assistance au maintien de voie fonctionnent uniquement lorsque le marquage des voies sur la chaussée est visible et leur efficacité dépend de nombreux facteurs. Consultez le Manuel du propriétaire pour les détails de fonctionnement et les limites du système. ² Disponibilité en fonction des versions d'équipement. Voir les détails auprès de votre détaillant.

Protéger ceux qui vous sont chers.

Sécurité améliorée

Au-delà d'une responsabilité, la sécurité est une véritable passion pour nous. C'est pourquoi chaque Crosstrek est construite sur la plateforme globale Subaru, avec un robuste châssis renforcé sophistiqué en forme d'arceau. Pour une meilleure visibilité, les phares directionnels à DEL livrables¹ peuvent vous aider à mieux voir dans les virages et l'assistance aux feux de route peut automatiquement atténuer ou activer les feux de route selon les besoins¹.



Surveillance d'angle mort

Utilisant des capteurs radars, la fonction de surveillance d'angle mort vous alerte en faisant clignoter un indicateur visuel dans le rétroviseur extérieur si elle détecte un véhicule dans votre angle mort. Une autre fonction du système, l'assistance au changement de voie vous alerte en faisant clignoter un indicateur visuel dans votre rétroviseur extérieur si elle détecte un véhicule approchant à haute vitesse dans une voie adjacente alors que vous signalez un changement de voie^{1,2}.



Avertissement de circulation transversale arrière

La fonction d'avertissement de circulation transversale arrière utilise des capteurs radars pour vous alerter si des voitures approchent d'un côté ou de l'autre pendant que vous faites marche arrière, utilisant un indicateur visuel clignotant dans le rétroviseur et à l'écran de la caméra de recul, en plus de faire retentir un signal sonore^{1,2}.

¹ Disponibilité en fonction des versions d'équipement. Voir les détails auprès de votre détaillant. ² Les fonctions de détection d'angles morts, d'assistance au changement de voie et d'avertissement de circulation transversale arrière sont des aides à la conduite qui surveillent les zones arrière et latérales du véhicule lors des changements de voie ou des manœuvres de marche arrière et ne remplacent en aucun cas la vigilance et l'attention du conducteur sur la route. ³ Le système de freinage automatique en marche arrière ne peut se substituer à la vigilance et à l'attention du conducteur sur la route. L'efficacité du système dépend de nombreux facteurs, tels que l'entretien du véhicule ainsi que les conditions météorologiques et routières. Soyez toujours vigilant et utilisez les rétroviseurs et la caméra de recul lors des manœuvres de marche arrière. Consultez le Manuel du propriétaire pour les détails de fonctionnement et les limites du système. ⁴ Nécessite l'activation avec un abonnement.



Freinage automatique en marche arrière

La fonction de freinage automatique en marche arrière peut détecter des obstacles immédiatement derrière votre véhicule lorsque vous reculez à basse vitesse et peut même immobiliser la Crosstrek si un obstacle est détecté dans son champ et que les freins n'ont pas encore été appliqués. La caméra de recul contribue également à surveiller vos arrières^{1,3}.



Services connectés SUBARU STARLINK®

La Crosstrek profite de la technologie de nouvelle génération des Services connectés SUBARU STARLINK®^{1,4}, qui assure un surcroît de sécurité, de sûreté et de commodité. Ce système peut alerter les premiers répondants en cas d'urgence, aider la police à retrouver votre véhicule en cas de vol, et bien davantage. Pour partir du bon pied, les conducteurs de la nouvelle Crosstrek bénéficient d'un abonnement gratuit de trois ans aux Services connectés SUBARU STARLINK®, qui incluent la notification automatique anticipée de collision, l'assistance routière bonifiée, l'assistance en cas d'urgence et plus encore.

Crosstrek 2022 | Caractéristiques et dimensions

Apple CarPlay^{MD1,2} / Android^{MC} Auto^{2,3}



Toit ouvrant vitré électrique⁴ et longerons de toit



Jantes en alliage d'aluminium de 18 po⁵



Siège conducteur à réglage électrique⁴



Contrôle de température automatique à deux zones⁵



Volant chauffant⁴

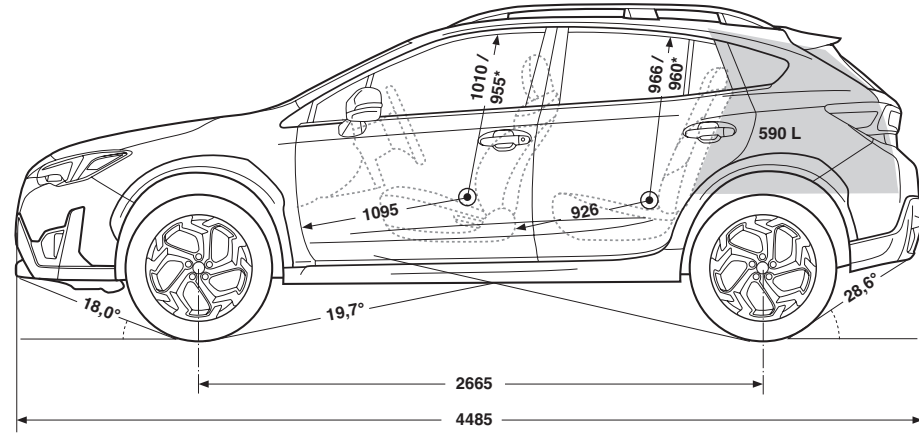
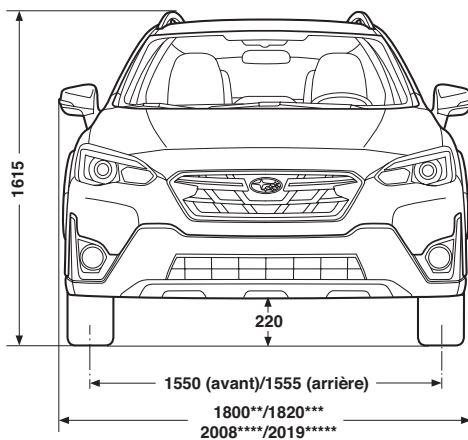

Dimensions en millimètres à moins de mention contraire.

- * Avec toit ouvrant livrable.
- ** Avec rétroviseurs repliés.
- *** Version Outdoor, avec rétroviseurs repliés.
- **** Rétroviseurs déployés.
- ***** Rétroviseurs avec clignotants intégrés déployés.

Pour une liste détaillée des données techniques, caractéristiques, accessoires et des comparaisons de modèles, rendez-vous sur Subaru.ca ou chez votre détaillant autorisé Subaru le plus proche.

1 Apple CarPlay^{MD1} et iPod^{MD} sont des marques déposées de Apple Inc. 2 Nécessite un téléphone intelligent compatible et certaines applications. Les données du téléphone intelligent s'affichent à l'écran du système audio. Les lois de certaines provinces interdisent l'utilisation d'appareils électroniques portatifs pendant la conduite automobile. Les applications sur téléphone intelligent devraient uniquement être lancées lorsque le véhicule est garé de façon sécuritaire. Aha^{MC} est une marque de commerce de Harman International Industries, Inc. Les frais de votre fournisseur de services sans fil pourraient s'appliquer. 3 Android^{MC} est une marque de commerce de Google LLC. 4 Versions Sport et Limited seulement. Non livrable sur les versions Commodité, Tourisme et Outdoor. 5 Version Limited seulement. 6 Versions Tourisme, Outdoor, Sport et Limited seulement. 7 Bluetooth^{MD} est une marque déposée de Bluetooth SIG, Inc. America. 8 EyeSightSM est une technologie d'aide à la conduite susceptible de ne pas fonctionner de manière optimale dans certaines conditions. Il incombe en tout temps au conducteur d'adopter une conduite sécuritaire et prudente. L'efficacité du système dépend de nombreux facteurs, tels que l'entretien du véhicule ainsi que les conditions météorologiques et routières. Consultez le Manuel du propriétaire pour les détails de fonctionnement et les limites du système. 9 Abonnement requis. Comprend un abonnement d'essai de trois mois. Voir les détails auprès de votre détaillant. 10 Nécessite l'activation avec un abonnement. 11 Les fonctions de détection d'angles morts, d'assistance au changement de voie et d'avertissement de circulation transversale arrière sont des aides à la conduite qui surveillent les zones arrière et latérales du véhicule lors des changements de voie ou des manœuvres de marche arrière et ne remplacent en aucun cas la vigilance et l'attention du conducteur sur la route. 12 Le système de freinage automatique en marche arrière ne peut se substituer à la vigilance et à l'attention du conducteur sur la route. L'efficacité du système dépend de nombreux facteurs, tels que l'entretien du véhicule, la vitesse du véhicule ainsi que les conditions météorologiques et routières. Soyez toujours vigilant et utilisez les rétroviseurs et la caméra de recul lors des manœuvres de marche arrière. Consultez le Manuel du propriétaire pour les détails de fonctionnement et les limites du système. 13 Harman Kardon^{MD} et GreenEdge^{MD} sont des marques déposées de Harman International Industries, Inc.

Crosstrek 2022 | Versions d'équipement



Commodité

- Moteur BOXER® SUBARU à 4 cylindres, de 2,0 litres et 152 chevaux avec injection directe
- Traction intégrale symétrique à prise constante Subaru
- Boîte manuelle à 6 rapports ou boîte CVT Lineartronic® (boîte à variation continue) avec X-MODE® en option
- Dispositif de variation active du couple
- Garde au sol de 220 mm
- Jantes en alliage d'aluminium de 17 po
- Rétroviseurs extérieurs couleur caisse à réglage électrique, dégivrants
- Longérons de toit
- Déflecteur à la ligne de toit avec feu d'arrêt intégré
- Sellerie en tissu
- Siège conducteur à six réglages manuels et siège passager avant à quatre réglages manuels
- Contrôle de température automatique
- Clignotant monotouche
- Afficheur d'information
- Régulateur de vitesse électronique
- Caméra de recul
- Système d'infodivertissement à écran tactile haute résolution de 6,5 po avec chaîne audio AM/FM/MP3/WMA, Apple CarPlay^{MD1,2}, Android^{MC} Auto^{2,3}, intégration des téléphones intelligents STARLINK® (incluant radio Aha^{MC})², quatre haut-parleurs, interface de contrôle iPod^{MD1}/port USB, entrée audio auxiliaire, commandes intégrées au volant, connectivité pour téléphones mobiles Bluetooth^{MD7} à activation vocale et fonction d'audio en continu Bluetooth^{MD7}
- Commodité avec EyeSight® : inclut technologie d'aide à la conduite EyeSight®, groupe d'instruments avec affichage ACL couleur, boîte CVT Lineartronic®, X-MODE®, système d'arrêt-démarrage automatique et SI-DRIVE



Tourisme

Principales caractéristiques de la version Commodité, plus ajouts/mises à niveau :

- Clé intelligente avec démarrage par bouton-poussoir
- Antibrouillards à DEL
- Phares à allumage/extinction automatiques
- Volant gainé de cuir
- Sièges avant chauffants à deux intensités
- Volant chauffant
- Dégivreur d'essuie-glaces avant
- Palettes de changement de vitesse au volant (CVT seulement)
- Accoudoir central arrière avec porte-gobelets
- Lecteur CD
- Radio satellite SiriusXM^{MD9} avec services audio évolués
- Interface de contrôle iPod^{MD1} et deux ports USB
- Services connectés SUBARU STARLINK®¹⁰ (abonnement d'essai de 3 ans inclus)
- Six enceintes
- Groupe d'instruments avec affichage ACL couleur
- Afficheur couleur multifonction de 6,3 pouces
- Cache-bagages dans l'aire de chargement
- Tourisme avec EyeSight® : inclut technologie d'aide à la conduite EyeSight®, boîte CVT Lineartronic® avec palettes de changement de vitesse, X-MODE®, système d'arrêt-démarrage automatique et SI-DRIVE



Outdoor

Principales caractéristiques de la version Tourisme avec EyeSight®, plus ajouts/mises à niveau :

- Moteur BOXER® SUBARU à 4 cylindres, de 2,5 litres et 182 chevaux avec injection directe
- Fonction X-MODE® bimore
- Jantes en alliage d'aluminium de 17 po au fini usiné gris foncé
- Pare-chocs avant, calandre et parement latéral exclusifs à la version Outdoor
- Accents décoratifs extérieurs et écussons au fini gris fusil métallisé
- Caméra de vision avant
- Éclairage au hayon
- Garnissage toutes saisons doux au toucher avec surpiqûres contrastantes jaunes
- Système de détection de véhicules en approche Subaru (SRVD), avec détection d'angles morts (BSD) et avertissement de circulation transversale arrière (RCTA)¹¹
- Système d'infodivertissement à écran tactile haute résolution de 8,0 po, avec chaîne audio AM/FM/CD/MP3/WMA, Apple CarPlay^{MD1,2}, Android^{MC} Auto^{2,3}, intégration des téléphones intelligents STARLINK® (incluant radio Aha^{MC})², six haut-parleurs, interface de contrôle iPod^{MD1} et deux ports USB, entrée audio auxiliaire, commandes intégrées au volant, connectivité pour téléphones mobiles Bluetooth^{MD7} à activation vocale avec fonction d'audio en continu Bluetooth^{MD7} et radio satellite SiriusXM^{MD9} avec services audio évolués et Travel Link^{MD9} (services en option)
- Deux ports de recharge USB dans la console centrale



Sport

Principales caractéristiques de la version Tourisme, plus ajouts/mises à niveau :

- Phares directionnels à DEL (SRH)
- Toit ouvrant vitré électrique, entrebaillant et coulissant
- Pédales en aluminium
- Siège conducteur à réglage électrique
- Système de détection de véhicules en approche Subaru (SRVD), avec détection d'angles morts (BSD) et avertissement de circulation transversale arrière (RCTA)¹¹
- Système d'infodivertissement à écran tactile haute résolution de 8,0 po, avec chaîne audio AM/FM/CD/MP3/WMA, Apple CarPlay^{MD1,2}, Android^{MC} Auto^{2,3}, intégration des téléphones intelligents STARLINK® (incluant radio Aha^{MC})², six haut-parleurs, interface de contrôle iPod^{MD1} et deux ports USB, entrée audio auxiliaire, commandes intégrées au volant, connectivité pour téléphones mobiles Bluetooth^{MD7} à activation vocale avec fonction d'audio en continu Bluetooth^{MD7} et radio satellite SiriusXM^{MD9} avec services audio évolués et Travel Link^{MD9} (services en option)
- Deux ports de recharge USB dans la console centrale
- Sport avec EyeSight® : inclut technologie d'aide à la conduite EyeSight®, freinage automatique en marche arrière (RAB)¹², assistance aux feux de route (HBA), boîte CVT Lineartronic® avec palettes de changement de vitesse, X-MODE®, système d'arrêt-démarrage automatique et SI-DRIVE



Limited

Principales caractéristiques de la version Sport avec EyeSight®, plus ajouts/mises à niveau :

- Moteur BOXER® SUBARU à 4 cylindres, de 2,5 litres et 182 chevaux avec injection directe
- Jantes en alliage d'aluminium de 18 po
- Rétroviseurs extérieurs couleur caisse, avec clignotants à DEL intégrés
- Poignées de portières et baguettes de flanc chromées
- Sellerie avec garnitures de cuir
- Contrôle de température automatique à deux zones
- Système d'infodivertissement et de navigation GPS à écran tactile capacitif haute résolution de 8,0 po, avec chaîne audio AM/FM/CD/MP3/WMA, Apple CarPlay^{MD1,2}, Android^{MC} Auto^{2,3}, intégration des téléphones intelligents STARLINK® (incluant radio Aha^{MC})², interface de contrôle iPod^{MD1} et deux ports USB, entrée audio auxiliaire, fonction de messagerie texte SMS, connectivité pour téléphones mobiles Bluetooth^{MD7} à activation vocale avec fonction d'audio en continu Bluetooth^{MD7} et radio satellite SiriusXM^{MD9} avec services audio évolués, SiriusXM^{MD} Traffic^{MD9} et Travel Link^{MD9} (services en option)
- Système audio de luxe Harman Kardon^{MD13} GreenEdge^{MD13} de 432 watts à 8 haut-parleurs

Crosstrek 2022 | Coloris

Coloris extérieurs

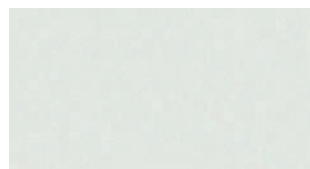

Cristal blanc nacré

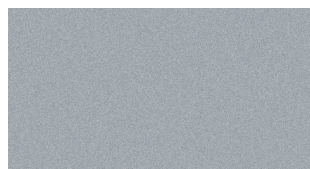

Argent glacé métallisé



Gris kaki

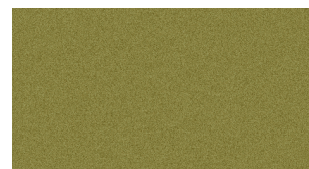

Jaune plasma nacré



Rouge pur



Bleu foncé nacré

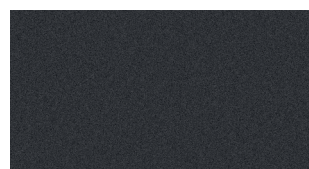

Gris magnétite métallisé



Cristal noir silice

Revêtement des sièges

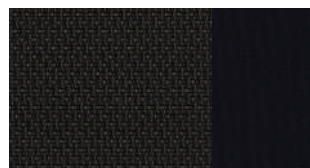

Tissu noir (TN)

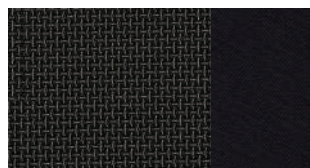

Tissu noir de qualité supérieure (TNQT) Tourisme

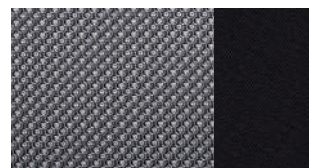

Tissu noir de qualité supérieure (TNQS) Sport



Cuir noir (CN)

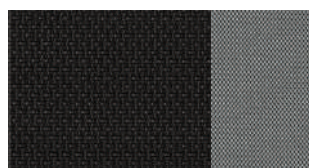

Tissu gris (TG)

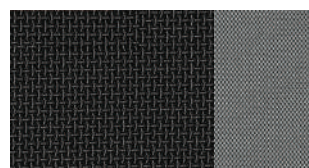

Tissu gris de qualité supérieure (TGQT) Tourisme

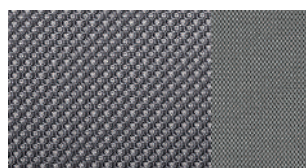

Tissu gris de qualité supérieure (TGQS) Sport

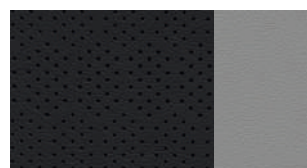

Cuir gris (CG)



Garnissage toutes saisons doux au toucher (GTS)

Combinaisons de couleurs	Commodité	Tourisme	Outdoor	Sport	Limited
Cristal blanc nacré	TN	TNQT	GTS	TNQS	CN
Argent glacé métallisé	TN*	TNQT*	–	TNQS*	CN
Gris kaki	TG	TGQT	GTS	TGQS	CG
Jaune plasma nacré	–	–	GTS	–	–
Rouge pur	–	TNQT*	GTS	TNQS	CN
Bleu foncé nacré	–	TNQT	GTS	TNQS	CN
Gris magnétite métallisé	TN	TNQT	GTS	TNQS	CN
Cristal noir silice	TN	TNQT	GTS	TNQS	CN

– Non offert
*Livable uniquement avec boîte CVT Lineartronic®
(transmission à variation continue).



Garanties Subaru

Subaru conçoit et construit tous ses véhicules afin qu'ils offrent aux clients les plus hauts standards de qualité et de fiabilité. Nous sommes fiers de nos véhicules et nous faisons un point d'honneur de répondre de nos produits avec une garantie des plus complètes. Pour les modèles de l'année 2022, la garantie de tous les véhicules Subaru consiste en ce qui suit :

Garantie limitée sur véhicule neuf (36 mois/60 000 km) – Cette garantie couvre les composants de base et les composants principaux pendant 36 mois ou 60 000 km.

Garantie limitée des principaux composants (60 mois/100 000 km) – Cette garantie prolonge la couverture des principaux composants (au-delà du groupe motopropulseur) jusqu'à 60 mois ou 100 000 km.

Garantie limitée contre la corrosion de surface (36 mois/60 000 km) – Cette garantie vous protège de la corrosion de surface sur les panneaux de carrosserie peints qui sont visibles pendant 36 mois ou 60 000 km.

Garantie limitée contre la perforation (60 mois/km illimité) – Cette garantie vous protège contre la perforation attribuable à la corrosion des panneaux de tôle de carrosserie pendant 60 mois, peu importe le kilométrage du véhicule.

Garantie limitée du système antipollution – Couvre certains composants du système antipollution pendant 36 mois ou 60 000 km ainsi que les principales pièces du système antipollution pendant 96 mois ou 130 000 km.

Garantie limitée sur les pièces et accessoires – Cette garantie couvre les pièces et les accessoires Subaru installés par le concessionnaire avant la livraison du véhicule au client pendant 36 mois ou 60 000 km de même que les pièces et les accessoires Subaru installés par le concessionnaire après la livraison du véhicule au client pendant 12 mois ou 20 000 km à partir de la date d'installation.

L'information ci-dessus présente un aperçu des garanties offertes et ne constitue pas un énoncé de garantie. Pour obtenir plus de détails sur les garanties Subaru, veuillez consulter votre Livret de garantie Subaru, communiquer avec votre détaillant ou visiter notre site Web au subaru.ca.

Programme Subaru S.U.R. 360 (36 mois/km illimité)

Accès au programme d'assistance routière exclusif Subaru S.U.R. 360 (Service d'urgences routières), qui inclut l'accès à plus de 1 000 bureaux de la CAA et de l'AAA à l'échelle du Canada et des États-Unis. En plus du remorquage, ce programme couvre la livraison de carburant, le survoltage de batterie, le changement de pneu crevé, le déverrouillage des portières, le service d'assistance routière en cas d'accident en voyage ou de bris mécanique, le service de dépannage en cas d'enlèvement, la planification de voyage et les trajets personnalisés, les récompenses pour la dénonciation d'un vol ou d'un délit de fuite ainsi que les certificats de caution.

L'information énoncée ci-dessus est un aperçu des services offerts. Pour de plus amples renseignements sur le programme Subaru S.U.R. 360, veuillez visiter notre site Web au subaru.ca.

Plan de protection Subaru

À titre de propriétaire Subaru, vous vous attendez à vivre une expérience de propriétaire agréable et sans souci, aujourd'hui comme demain. Lorsque votre garantie limitée sur véhicule neuf de 36 mois ou 60 000 kilomètres vient à échéance¹, notre Plan de protection Subaru (PPS) – le seul contrat d'entretien prolongé appuyé par Subaru Canada pour les véhicules Subaru – peut prendre le relais et assurer votre tranquillité d'esprit grâce à trois plans d'entretien prolongé à la mesure de vos besoins : Protection du groupe motopropulseur; Protection majeure; ou Protection complète (à savoir le meilleur niveau de protection pour compléter la garantie limitée sur les principales composantes de 60 mois/100 000 km). Ce plan offre une protection exhaustive des composantes mécaniques et électriques, et est assorti d'un éventail d'avantages complémentaires, tels que l'assistance routière ou les modes de transport de rechange, pendant une période allant jusqu'à sept ans ou 160 000 kilomètres à partir de la date de mise en service de votre véhicule. Que vous ayez acheté ou loué votre véhicule, le plan PPS vous protège, vous et votre investissement. Demandez les détails à votre détaillant ou visitez subaru.ca.

¹ Si vous êtes déjà propriétaire d'un véhicule Subaru et que celui-ci est encore couvert par la garantie limitée sur véhicule neuf de 36 mois/60 000 km, vous êtes encore admissible aux plans PPS.

Les véhicules Subaru ont une conception unique, qui incite à sortir plus souvent tout en réduisant l’empreinte écologique. Nous construisons nos véhicules pour qu’ils soient le plus durables possible, afin qu’ils circulent plus longtemps sur les routes et passent moins de temps au dépôt ou au fond d’une décharge d’enfouissement. Le fait est que 97,4 % de nos véhicules vendus au Canada ces dix dernières années sont toujours sur la route aujourd’hui¹. De plus, il faut savoir que l’assemblage d’une Subaru produit très peu de déchets – bon nombre de nos véhicules sont construits à l’usine Subaru of Indiana Automotive, Inc. (SIA), qui fut la toute première usine d’assemblage aux États-Unis à obtenir le statut « enfouissement zéro ». D’autres usines Subaru dans le monde entier emboîtent maintenant le pas, dans leur volonté de préserver l’environnement. Le respect du milieu est un autre moyen par lequel Subaru entend inspirer confiance aux automobilistes pour l’avenir.

¹ Selon les données compilées par IHS Markit, en date du 30 juin 2021, sur les véhicules en service des années modèles 2012 à 2021, par rapport au nombre total de nouvelles immatriculations de ces véhicules.



Pour une liste détaillée des données techniques, caractéristiques, accessoires et des comparaisons de modèles, rendez-vous sur Subaru.ca ou chez votre détaillant autorisé Subaru le plus proche.

Le système de retenue supplémentaire (coussins gonflables SRS) a été conçu pour ajouter à la protection du conducteur et du passager avant advenant certains types de collision. Ce système procure uniquement une protection complémentaire et les ceintures de sécurité doivent être bouclées afin d’éviter des blessures lors du déploiement des coussins gonflables, à tout occupant mal positionné. Les coussins gonflables et les ceintures de sécurité offrent la meilleure protection combinée en cas d’accident grave. Toutes les illustrations, données techniques, caractéristiques et photographies apparaissant dans ce document sont conformes aux plus récents renseignements sur les produits disponibles au moment de son impression et pourraient ne pas être parfaitement exactes après sa publication. Les couleurs représentées peuvent différer des couleurs réelles en raison des procédés de reproduction et d’impression, et certaines pièces du véhicule ne peuvent être montrées dans certaines photographies. Subaru Canada, Inc. se réserve le droit d’abandonner ou de changer, en tout temps, sans préavis et sans être tenue à aucune obligation, les couleurs, matériaux, équipements, accessoires, caractéristiques, données techniques et modèles ou encore d’en modifier le prix. Certains modèles illustrés dans cette brochure peuvent provenir de marchés étrangers et ne pas être offerts au Canada, ou peuvent être illustrés avec de l’équipement ou des accessoires offerts en option (moyennant un supplément), ou offerts seulement dans certaines combinaisons. Certains modèles illustrés dans cette brochure peuvent être sujets à des retards de production ou ne pas être offerts au Canada. Veuillez visiter subaru.ca pour obtenir les renseignements et les données les plus récents. Pour tous les détails au sujet des révisions de produits et des garanties, communiquez avec votre détaillant Subaru. Ascent, BRZ, Crosstrek, Forester, Impreza, Legacy, Outback, WRX, STI, EyeSight, Lineartronic, X-MODE, STARLINK, Subaru et SUBARU BOXER sont des marques déposées de SUBARU CORPORATION. Aha^{MC} est une marque de commerce de Harman International Industries, Inc. Harman Kardon^{MD} et GreenEdge^{MD} sont des marques déposées de Harman International Industries, Inc. Android^{MC} est une marque de commerce de Google LLC¹. Apple CarPlay^{MD1} et iPod^{MD} sont des marques déposées de Apple Inc. Bluetooth^{MD} est une marque déposée de Bluetooth SIG, Inc., America. SiriusXM^{MD}, Traffic^{MD}, Travel Link^{MD} et le logo SiriusXM, ainsi que le nom et le logo des chaînes sont des marques de commerce de Sirius XM Radio Inc., utilisées en vertu d’une licence par Sirius XM Canada Inc. Les abonnements à Sirius XM Canada sont assujettis au contrat client de SiriusXM Canada et à d’autres modalités et conditions.

† La capacité de ce produit à accéder au contenu en ligne est sujette à changer sans préavis et pourrait être compromise par l’un des facteurs suivants : problèmes de compatibilité avec les futures versions du micrologiciel du téléphone intelligent; problèmes de compatibilité avec les futures versions des applications de contenu en ligne du téléphone intelligent; modification ou abandon d’une application de contenu en ligne ou du service par son fournisseur.

Imprimé au Canada. © 2021 Subaru Canada, Inc. Année modèle 2022.



Système de gestion environnementale (SGE) ISO 14001:2015 certifié par SGS.

Ce document a été imprimé sur du papier certifié par le FSC^{MD} (Forest Stewardship Council^{MD}) et contient 55 % de fibres recyclées. Il est exempt de chlore, recyclable et biodégradable. Le FSC^{MD} est un organisme international qui réunit des personnes en vue de trouver des solutions pour promouvoir une gestion responsable des forêts à l’échelle du globe. Ce document a aussi été produit suivant un procédé d’impression écologique, utilisant de l’encre végétale qui ne laisse aucun résidu nocif. Prière de le recycler.



subaru.ca

SUBARU CANADA, INC.

560 Suffolk Court, Mississauga, ON, L5R 4J7