



SUBARU

OUTBACK





# Prétexte de vos escapades depuis 1995.

## Découvrez la Subaru Outback 2024.

La première Outback était bien plus qu'un simple moyen de transport, c'était un prétexte pour voir du nouveau et partir à l'aventure. C'était en 1995 et encore aujourd'hui, la Outback continue d'aller de l'avant. De ses technologies et systèmes de sécurité à la fine pointe jusqu'à son ingénierie compétente, ce VUS ne manque pas de vous rappeler que la nature vous attend. Alors, pourquoi ne pas prendre un jour de congé... ou deux?

### La plus aventureuse

Aucune destination n'est trop lointaine. Avec sa traction intégrale symétrique à prise constante Subaru livrée de série, sa généreuse garde au sol et sa fonction X-MODE®, la Outback offre des capacités passe-partout pour partir à l'aventure, quelle qu'en soit l'envergure.

### La plus fiable

Construite sur la robuste plateforme globale Subaru, la Outback cumule des années d'expérience sur tous les types de terrain. La durabilité est au cœur de son ingénierie, y compris du moteur BOXER® SUBARU atmosphérique de série ou de sa version turbo, livrable en option<sup>1</sup>.

### La plus sûre

La Outback joue un rôle de premier plan pour assurer votre sécurité, grâce à des innovations comme la technologie d'aide à la conduite EyeSight®<sup>2</sup> Subaru livrée de série, qui a été améliorée avec l'ajout d'une troisième caméra afin d'en rehausser les capacités et qui est disponible avec la fonction de braquage automatique d'urgence<sup>3</sup>. Elle s'équipe aussi du système de mitigation des distractions DriverFocus®<sup>1,3</sup> pour aider à diminuer la distraction ou la somnolence au volant.

### La plus perfectionnée

Les nombreuses options sont plus accessibles que jamais à bord de la Outback. L'imposant système d'infodivertissement à écran vertical de 11,6 po<sup>1</sup> permet de retrouver facilement ce que vous cherchez et intègre les fonctions Apple CarPlay<sup>MD4</sup> et Android Auto<sup>MC5</sup> sans fil. Les Services connectés SUBARU STARLINK® comprennent une fonction de démarrage du moteur à distance avec contrôle de température<sup>1,6</sup>, qui vous permet de régler la température intérieure idéale avant même de prendre place à bord.

<sup>1</sup> Disponibilité en fonction des versions d'équipement. Voyez votre concessionnaire Subaru pour les détails. <sup>2</sup> EyeSight® est une technologie d'aide à la conduite susceptible de ne pas fonctionner de manière optimale dans certaines conditions. Il incombe en tout temps au conducteur d'adopter une conduite sécuritaire et prudente. L'efficacité du système dépend de nombreux facteurs, tels que l'entretien du véhicule ainsi que les conditions météorologiques et routières. Consultez le Manuel du propriétaire pour les détails de fonctionnement et les limites du système. <sup>3</sup> Le système de mitigation des distractions DriverFocus® est une technologie de reconnaissance du conducteur conçue pour alerter le conducteur si son attention se relâche ou si son visage semble se détourner de la route. Il incombe en tout temps au conducteur d'adopter une conduite sécuritaire et prudente. L'efficacité du système pourrait être compromise par le port d'accessoires vestimentaires sur la tête ou le visage. Consultez le Manuel du propriétaire pour les détails de fonctionnement et les limites du système. <sup>4</sup> Apple CarPlay™ est une marque déposée de Apple Inc. <sup>5</sup> Android™ est une marque de commerce de Google LLC. <sup>6</sup> Nécessite l'accès sans clé avec démarrage par bouton-poussoir et un abonnement aux Services connectés SUBARU STARLINK®. Nécessite l'activation avec un abonnement. Abonnement de 3 ans inclus. Voyez votre concessionnaire Subaru pour les détails.















**Savourez les moments passés  
à l'intérieur, si brefs soient-ils.**





OUT TEMP 24°C

8:45 AM

MODE OFF ON

Map

Radio

Media

Phone

Apps

MySubaru

Settings

Apple CarPlay

Car Info

VOLUME

TUNE

RADIO

FRONT

A/C 21.0

A/C 22.5

ON/OFF

A/C

P  
R  
N  
M-D



## La route peut être longue, mais jamais ennuyante.

La Outback offre une connectivité d'une grande portée, afin que votre trajet, quelle que soit la distance, soit toujours agréable, notamment grâce au système d'infodivertissement à écran vertical de 11,6 po<sup>1</sup> et à la technologie d'intégration des téléphones intelligents STARLINK®, avec Apple CarPlay<sup>MD2</sup> et Android Auto<sup>MC3</sup> sans fil<sup>1</sup>. Une fois que le choix musical fait consensus, la chaîne audio de luxe Harman Kardon<sup>MD1,4</sup> s'occupe de donner vie à la musique par le truchement des 12 enceintes et de l'amplificateur de 576 watts. Avec le volant chauffant et les sièges avant chauffants livrés de série et les sièges avant climatisés<sup>1</sup> livrables en option, votre zone de confort est toute trouvée.



Système audio haut de gamme Harman Kardon<sup>MD1,4</sup>



Sièges arrière chauffants aux places latérales<sup>1</sup> et deux ports USB



Chargeur de téléphone sans fil<sup>1</sup>



Sièges avant climatisés<sup>1</sup>

1 Disponibilité en fonction des versions d'équipement. Voyez votre concessionnaire Subaru pour les détails. 2 Apple CarPlay<sup>MD</sup> est une marque déposée de Apple Inc.<sup>1</sup> 3 Android<sup>MC</sup> est une marque de commerce de Google LLC<sup>1</sup>. 4 Harman Kardon<sup>MD</sup> est une marque déposée de Harman International Industries, Inc.





1 Avec les dossiers abaissés. 2 Disponibilité en fonction des versions d'équipement. Voyez votre concessionnaire Subaru pour les détails. 3 Nécessite l'accès sans clé avec démarrage par bouton-poussoir et un abonnement aux Services connectés SUBARU STARLINK®. Nécessite l'activation avec un abonnement. Abonnement de 3 ans inclus. Voyez votre concessionnaire Subaru pour les détails.





## De l'espace à profusion pour les plus vastes horizons.

### Élargir les possibilités

Offrant jusqu'à 2141 litres d'espace utilitaire<sup>1</sup>, la Outback réserve une place de choix à l'aventure. Le volumineux compartiment de charge dispose d'un hayon pratique avec fonction d'accès mains libres<sup>2</sup> et d'un cache-bagages avec mécanisme de dégagement instantané. Sans oublier la pratique banquette arrière à dossiers rabattables, divisés 60/40. Pour votre confort, vous pouvez régler la température intérieure idéale dans la Outback avant même d'y prendre place grâce aux Services connectés SUBARU STARLINK®, qui incluent une fonction de démarrage du moteur à distance avec contrôle de température<sup>2,3</sup>. À bord, vous serez accueillis par un siège conducteur à réglage électrique en dix sens, des sièges avant chauffants et un volant chauffant sur toute la circonférence. Pour rehausser encore davantage le confort, le véhicule peut s'équiper en option d'une sellerie garnie de véritable cuir nappa<sup>2</sup>, d'un siège conducteur à réglage électrique en 12 sens<sup>2</sup>, d'un siège passager à réglage électrique en huit sens<sup>2</sup> et de sièges arrière chauffants aux places latérales<sup>2</sup>.



*Hayon à commande électrique avec capteur mains libres<sup>2</sup>*



*Sièges arrière confortables*



# Partez à la découverte de secrets bien gardés.

## La Outback Wilderness 2024

Votre itinéraire peut vous mener n'importe où avec la Outback Wilderness – une Outback rehaussée, au propre comme au figuré, qui peut compter sur 241 mm de garde au sol. Ses robustes moulures de pare-chocs avant et sa calandre révisée, à l'instar de ses accents décoratifs au fini cuivre anodisé, révèlent sa nature audacieuse tandis que son ingénierie compétente confirme que l'aventure n'a pas de frontières. Pour encore plus de plaisir dans les sentiers, la Outback Wilderness s'équipe d'une fonction X-MODE® bimode améliorée, conçue pour fonctionner à plus grande vitesse. Cette technologie s'allie à une mécanique optimisée pour les sorties hors route ainsi qu'à ainsi qu'à des angles d'approche, de fuite et de crête conçus pour affronter une plus grande variété de reliefs.







*Longerons de toit avec capacité de charge accrue et accents décoratifs au fini cuivre anodisé*

### **Polyvalente à l'intérieur comme à l'extérieur.**

Même au milieu de nulle part, la Outback Wilderness est conçue pour vous donner confiance. Son système de longerons de toit en échelle fournit une plus grande capacité de charge, tandis que les crochets de remorquage supplémentaires et l'éclairage à DEL dans le hayon se révèlent des plus pratiques. À l'intérieur, elle est tout aussi parée pour l'aventure, grâce à une panoplie d'éléments fonctionnels, notamment des tapis protecteurs en caoutchouc et un garnissage toutes saisons pour protéger les sièges avant et arrière.



## **Laissez votre passion vous mener plus loin.**

### **Des kilomètres et des kilomètres de fiabilité.**

La Outback est foncièrement construite pour durer. La traction intégrale symétrique à prise constante Subaru est le fruit de décennies d'expérience en matière de conception de traction intégrale permanente. La configuration à cylindres opposés horizontalement du moteur BOXER® SUBARU est moins sujette aux vibrations et à l'usure, et la plateforme globale Subaru est tout simplement notre base la plus robuste à ce jour - d'une solidité et d'une durabilité hors du commun.







**182 CHEVAUX**  
Moteur Boxer à **injection directe**

**260 CHEVAUX**  
Moteur Boxer **turbo à injection directe**

**Choisissez votre moteur.**

Avec son centre de gravité abaissé, le moteur BOXER® SUBARU aide à améliorer la performance et la maniabilité. Deux options vous sont proposées sur la Outback. Le moteur BOXER® SUBARU à injection directe produit une performance efficace avec ses 182 chevaux. Pour plus de puissance et d'efficacité, les versions Outback XT et Outback Wilderness sont pourvues d'un moteur BOXER® SUBARU turbo à injection directe, qui livre 260 chevaux de puissance et 277 lb-pi de couple. Dans un cas comme dans l'autre, vous n'utilisez que le carburant dont vous avez besoin puisque le système d'arrêt-démarrage automatique livré de série peut couper le moteur lors de la marche au ralenti dans la circulation afin d'économiser le carburant.



## Pour garder un œil sur votre sécurité chaque fois que vous prenez la route.

La Outback offre la plus récente version de la technologie d'aide à la conduite EyeSight<sup>®1</sup>, qui regroupe des fonctions pour surveiller la route devant, vous alerter et même intervenir lorsque nécessaire. Parmi les innovations, notons l'ajout d'une monocaméra grand angle, qui fournit un champ de vision étendu pour mieux détecter les véhicules, les cyclistes et les piétons. De plus, le système EyeSight<sup>®</sup> est disponible avec la fonction de braquage automatique d'urgence<sup>2</sup>, qui peut vous aider à éviter une collision par le truchement d'une assistance sur le braquage et le freinage précollision à condition qu'il y ait suffisamment d'espace pour intervenir dans la voie de circulation.



1 EyeSight<sup>®</sup> est une technologie d'aide à la conduite susceptible de ne pas fonctionner de manière optimale dans certaines conditions. Il incombe en tout temps au conducteur d'adopter une conduite sécuritaire et prudente. L'efficacité du système dépend de nombreux facteurs, tels que l'entretien du véhicule ainsi que les conditions météorologiques et routières. La fonction de freinage précollision est conçue pour freiner automatiquement de façon à empêcher une collision ou à diminuer la gravité d'un impact frontal. La fonction de gestion de l'accélération précollision est conçue pour diminuer l'accélération et minimiser la gravité de certains impacts frontaux. L'assistance au centrage dans la voie est conçue comme une aide à la conduite et non pas pour se substituer à la vigilance et à l'attention du conducteur sur la route. La fonction d'assistance au centrage dans la voie fonctionne uniquement en association avec le régulateur de vitesse adaptatif. L'alerte de louvoisement et de déviation de trajectoire et la fonction de prévention de sortie de voie fonctionnent uniquement lorsque le marquage des voies sur la chaussée est visible et leur efficacité dépend de nombreux facteurs. Consultez le Manuel du propriétaire pour les détails de fonctionnement et les limites du système. 2 Nécessite le système de détection de véhicules en approche Subaru (SRVD). Disponibilité en fonction des versions d'équipement. Voyez votre concessionnaire Subaru pour les détails. 3 Disponibilité en fonction des versions d'équipement. Voyez votre concessionnaire Subaru pour les détails. 4 Le système de mitigation des distractions DriverFocus<sup>®</sup> est une technologie de reconnaissance du conducteur conçue pour alerter le conducteur si son attention se relâche ou si son visage semble se détourner de la route. Il incombe en tout temps au conducteur d'adopter une conduite sécuritaire et prudente. L'efficacité du système pourrait être compromise par le port d'accessoires vestimentaires sur la tête ou le visage. Consultez le Manuel du propriétaire pour les détails de fonctionnement et les limites du système.





### Freinage précollision<sup>1</sup>

Peut aider à ralentir et même à immobiliser complètement votre Outback, au besoin.



### Régulateur de vitesse adaptatif évolué avec assistance au centrage dans la voie<sup>1</sup>

Vous maintient automatiquement au centre de votre voie, à distance sécuritaire du véhicule qui vous précède, même dans la circulation et les virages.



### Gestion de l'accélération précollision<sup>1</sup>

Peut réduire la puissance du moteur pour vous laisser plus de temps de réaction et, advenant une collision, aider à minimiser la force d'impact frontal et les dommages consécutifs.



### Alerte de louvoiement et de déviation de trajectoire avec prévention de sortie de voie<sup>1</sup>

Peut vous alerter si vous déviez de votre trajectoire et commencez à empiéter sur l'autre voie.



### Contribuer à des routes plus sécuritaires en réduisant la distraction au volant.

Subaru s'attaque à l'un des plus grands enjeux de l'industrie automobile : la distraction au volant. La Outback s'équipe d'un dispositif de sécurité primé et à la fine pointe qui aide à diminuer la distraction au volant, tant pour les nouveaux conducteurs que pour les plus expérimentés. Fonctionnant avec la technologie d'aide à la conduite EyeSight<sup>®1</sup>, le système DriverFocus<sup>®3,4</sup> est comme un copilote attentif assis à vos côtés, paré à vous alerter si vous devenez inattentif ou somnolent.





### Détection d'angles morts

Utilisant des capteurs radars, la fonction de détection d'angles morts<sup>1,2</sup> vous alerte en faisant clignoter un indicateur visuel dans le rétroviseur extérieur si elle détecte un véhicule dans votre angle mort. Une autre fonction du système, l'assistance au changement de voie, vous alerte en faisant clignoter un indicateur visuel dans votre rétroviseur extérieur si elle détecte un véhicule approchant à haute vitesse dans une voie adjacente alors que vous signalez un changement de voie.



### Avertissement de circulation transversale arrière

La fonction d'avertissement de circulation transversale arrière<sup>1,2</sup> utilise des capteurs radars pour vous alerter si des voitures approchent d'un côté ou de l'autre pendant que vous faites marche arrière, utilisant un indicateur visuel clignotant dans le rétroviseur extérieur et à l'écran de la caméra de recul, en plus de faire retentir un signal sonore.

1 Disponibilité en fonction des versions d'équipement. Voyez votre concessionnaire Subaru pour les détails. 2 Les fonctions de détection d'angles morts, d'assistance au changement de voie et d'avertissement de circulation transversale arrière sont des aides à la conduite qui surveillent les zones arrière et latérales du véhicule lors des changements de voie ou des manœuvres de marche arrière et ne remplacent en aucun cas la vigilance et l'attention du conducteur sur la route. 3 Le système de freinage automatique en marche arrière ne peut se substituer à la vigilance et à l'attention du conducteur sur la route. L'efficacité du système dépend de nombreux facteurs, tels que l'entretien du véhicule ainsi que les conditions météorologiques et routières. Soyez toujours vigilant et utilisez les rétroviseurs et la caméra de recul lors des manœuvres de marche arrière. Consultez le Manuel du propriétaire pour les détails de fonctionnement et les limites du système. 4 Nécessite l'activation avec un abonnement.



# Détecter, alerter, protéger.

## Caractéristiques de sécurité évoluées

La Outback réunit les plus récentes technologies de sécurité de Subaru, jusqu'à la robuste plateforme globale Subaru qui est à sa base. Pour optimiser la visibilité, elle peut compter sur les phares directionnels à DEL livrés de série ainsi que sur une caméra de vision avant<sup>1</sup> en option. Et la tranquillité d'esprit sera au rendez-vous où que vous soyez grâce à une panoplie de technologies de sécurité active.



### Freinage automatique en marche arrière

La fonction de freinage automatique en marche arrière<sup>1,3</sup> peut détecter des obstacles directement derrière votre véhicule lorsque vous reculez à basse vitesse et peut même immobiliser la Outback si un obstacle est détecté dans son champ et que les freins n'ont pas encore été appliqués. La caméra de recul contribue également à surveiller vos arrières.



### Services connectés SUBARU STARLINK®

La Outback profite de la technologie des Services connectés SUBARU STARLINK®<sup>1,4</sup>, qui assure un surcroît de sécurité, de sûreté et de commodité. Ce système peut alerter les premiers répondants en cas d'urgence, aider la police à retrouver votre véhicule en cas de vol, et bien davantage. Pour partir du bon pied, les conducteurs de Outback bénéficient d'un abonnement gratuit de trois ans aux Services connectés SUBARU STARLINK®, qui inclut la notification automatique anticipée de collision, l'assistance routière bonifiée, l'assistance en cas d'urgence et les alertes automobiles personnalisables. C'est le contrôle quand vous en avez envie et l'aide quand vous en avez besoin.



# Outback 2024 | Caractéristiques et dimensions

Système d'infodivertissement à écran vertical de 11,6 po<sup>1</sup>



Cuir nappa véritable<sup>2</sup>

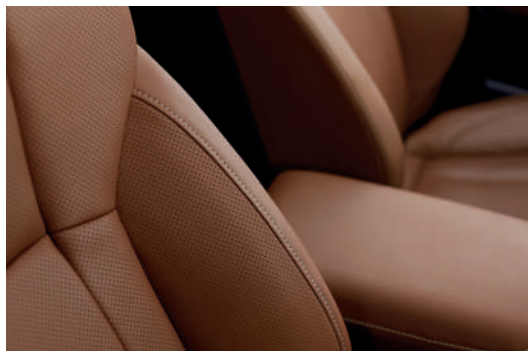

Phares directionnels à DEL livrés de série



Services connectés SUBARU STARLINK® avec démarrage du moteur à distance avec contrôle de température<sup>1,3</sup>



Chaîne audio de luxe Harman Kardon<sup>MD</sup> à 12 haut-parleurs avec amplificateur de 576 watts<sup>4,5</sup>



Technologie d'aide à la conduite EyeSight®<sup>6</sup> livrée de série avec monocaméra grand angle additionnelle

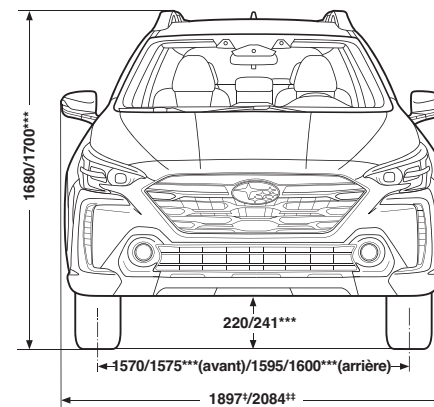
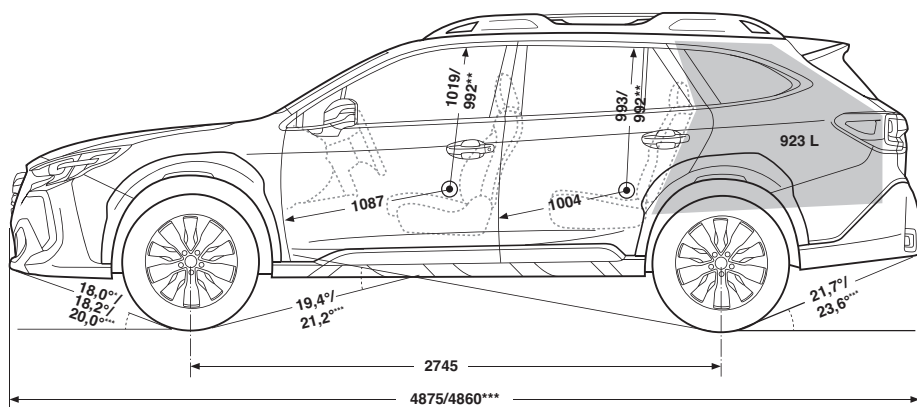

Dimensions en millimètres à moins de mention contraire

\* Versions Limited, Limited XT et Premier XT.

\*\* Avec toit ouvrant livrable.

\*\*\* Version Wilderness.

† Avec rétroviseurs repliés.

†† Avec rétroviseurs déployés.

Pour une liste détaillée des données techniques, caractéristiques, accessoires et des comparaisons de modèles, rendez-vous sur [Subaru.ca](http://Subaru.ca) ou chez votre concessionnaire autorisé Subaru le plus proche.

1 Non livrable sur la version Commodité. 2 Version Premier XT seulement. 3 Nécessite l'activation avec un abonnement. 4 Non livrable sur les versions Commodité et Tourisme. 5 Harman Kardon<sup>MD</sup> est une marque déposée de Harman International Industries, Inc. 6 EyeSight<sup>®</sup> est une technologie d'aide à la conduite, susceptible de ne pas fonctionner de manière optimale dans certaines conditions. Il incombe en tout temps au conducteur d'adopter une conduite sécuritaire et prudente. L'efficacité du système dépend de nombreux facteurs, tels que l'entretien du véhicule ainsi que les conditions météorologiques et routières. La fonction de freinage précollision est conçue pour freiner automatiquement de façon à empêcher une collision ou à diminuer la gravité d'un impact frontal. La fonction de gestion de l'accélération précollision est conçue pour diminuer l'accélération et minimiser la gravité de certains impacts frontaux. Le régulateur de vitesse adaptatif est conçu comme une aide à la conduite et non pas pour se substituer à la vigilance et à l'attention du conducteur sur la route. L'alerte de louvoiement et de déviation de trajectoire et l'assistance préventive de sortie de voie fonctionnent uniquement lorsque le marquage des voies sur la chaussée est visible et leur efficacité dépend de nombreux facteurs. Consultez le Manuel du propriétaire pour les détails de fonctionnement et les limites du système. 7 Apple CarPlay<sup>™</sup> est une marque déposée de Apple Inc.<sup>7</sup> 8 Android<sup>™</sup> est une marque de commerce de Google LLC.<sup>8</sup> 9 Bluetooth<sup>™</sup> est une marque déposée de Bluetooth SIG, Inc. America. 10 Activation et abonnement mensuel requis en sus. Comprend un abonnement d'essai de trois mois. Voyez votre concessionnaire Subaru pour les détails. SiriusXM<sup>™</sup> et le logo SiriusXM, ainsi que le nom et le logo des chaînes sont des marques de commerce de SiriusXM Radio Inc., utilisées en vertu d'une licence par SiriusXM Canada Inc. Les abonnements à SiriusXM Canada sont assujettis au contrat client de SiriusXM Canada et à d'autres modalités et conditions. SiriusXM recueille, utilise et divulgue vos renseignements personnels conformément à sa politique de confidentialité. 11 Les fonctions de détection d'angles morts, d'assistance au changement de voie et d'avertissement de circulation transversale arrière sont des aides à la conduite qui surveillent les zones arrière et latérales du véhicule lors des changements de voie ou des manœuvres de marche arrière et ne remplacent



# Outback 2024 | Versions d'équipement



## Commodité

- Moteur BOXER® SUBARU à 4 cylindres, de 2,5 litres et 182 chevaux avec injection directe
- Système d'arrêt-démarrage automatique
- Technologie d'aide à la conduite EyeSight®\* avec monocaméra grand angle additionnelle
- Traction intégrale symétrique à prise constante Subaru
- Transmission CVT Lineartronic® (transmission à variation continue) avec dispositif de variation active du couple
- Fonction X-MODE® avec contrôle d'adhérence en descente
- Phares directionnels à DEL avec assistance aux feux de route
- Antibrouillards à DEL
- Longérons de toit avec barres transversales escamotables intégrées et quatre crochets d'arrimage
- Rétroviseurs extérieurs dégivrants au fini noir lustré, avec clignotants intégrés
- Glaces intimité
- Sellerie en tissu
- Siège conducteur à réglage électrique en dix sens avec soutien lombaire et siège passager avant à réglage manuel en quatre sens
- Sièges avant chauffants
- Volant chauffant sur toute la circonférence, gainé de cuir
- Ports de recharge USB-A et USB-C aux sièges arrière
- Contrôle de température automatique
- Lève-glaces électriques à levée/descente automatiques aux places avant
- Cache-bagages à mécanisme de dégagement instantané, quatre crochets d'arrimage et deux crochets de fixation pour sacs d'épicerie
- Caméra de recul avec lignes de repère dynamiques et gicler
- Témoin et alarme audible de ceinture non bouclée à l'avant et à l'arrière
- Système d'infodivertissement à écran tactile double haute résolution de 7 po, avec chaîne audio AM/FM/MP3/WMA, fonctionnalités Apple CarPlay<sup>MD7</sup> et Android Auto<sup>MD8</sup>, port d'entrée USB-A, entrée audio auxiliaire, commandes intégrées au volant, connectivité pour téléphones mobiles Bluetooth<sup>MD9</sup> à activation vocale et fonction d'audio en continu Bluetooth<sup>MD9</sup>, compatibilité SiriusXM<sup>MD10</sup>



## Onyx

### Principales caractéristiques de la version Tourisme, plus ajouts/mises à niveau :

- Fonction X-MODE® bimode avec modes Snow/Dirt et Deep Snow/Mud
- Jantes en alliage d'aluminium de 18 pouces au fini gris fusil
- Calandre au fini noir lustré
- Écussons, moulures de vitres et coques de rétroviseurs au fini noir
- Défecteur arrière au fini noir lustré
- Couvre-marchepied au pare-chocs arrière
- Garnissage des sièges en tissu souple toutes saisons avec surpiqûres contrastantes vertes
- Sièges arrière chauffants (places latérales)
- Patins de pédales en alliage d'aluminium
- Tapis protecteurs toutes saisons
- Pochette de rangement au dos du siège avant
- Système audio Harman Kardon<sup>MD5</sup> de 576 watts à 12 haut-parleurs



## Tourisme

### Principales caractéristiques de la version Commodité, plus ajouts/mises à niveau :

- Jantes en alliage d'aluminium de 17 po
- Toit ouvrant vitré électrique, entrebâillant et coulissant
- Hayon à commande électrique avec accès mains libres et touche de verrouillage
- Rétroviseurs extérieurs à atténuation automatique avec éclairage d'approche
- Dégivreur d'essuie-glaces avant
- Lève-glaces électriques à levée/descente automatiques à l'avant et à l'arrière
- Contrôle de température automatique à deux zones avec synchronisation
- Pommeau de levier de vitesse gainé de cuir
- Bouches d'air à l'arrière de la console centrale
- Plateau à bagages dans l'aire de chargement
- Clé intelligente avec démarrage par bouton-poussoir
- Système de détection de véhicules en approche Subaru (SRVD), avec détection d'angles morts et avertissement de circulation transversale arrière<sup>11</sup>
- Freinage automatique en marche arrière<sup>12</sup>
- Système d'infodivertissement à écran tactile vertical haute résolution de 11,6 po, avec chaîne audio AM/FM/MP3/WMA, fonctionnalités Apple CarPlay<sup>MD7</sup> et Android Auto<sup>MD8</sup>, sans fil, ports d'entrée USB-A et USB-C, entrée audio auxiliaire, commandes intégrées au volant, connectivité pour téléphones mobiles Bluetooth<sup>MD9</sup> à activation vocale et fonction d'audio en continu Bluetooth<sup>MD9</sup>, compatibilité SiriusXM<sup>MD10</sup>
- Services connectés SUBARU STARLINK®<sup>13</sup> (abonnement d'essai de trois ans inclus)
- Technologie d'aide à la conduite EyeSight® avec braquage automatique d'urgence<sup>4</sup>
- Rétroviseur intérieur à atténuation automatique avec boussole et HomeLink<sup>MD13</sup>
- Chargeur de téléphone sans fil
- Lumière à DEL dans le hayon



## Limited

### Principales caractéristiques de la version Tourisme, plus ajouts/mises à niveau :

- Système de mitigation des distractions DriverFocus®<sup>15</sup>
- Jantes en alliage d'aluminium de 18 po
- Blindages de pare-chocs avant et arrière au fini argenté
- Sellerie avec garnitures de cuir
- Siège conducteur à réglage électrique en 12 sens avec réglage du support pour les cuisses et siège passager avant à réglage électrique en 8 sens
- Mémoire de deux positions pour le siège conducteur et les rétroviseurs extérieurs
- Sièges arrière chauffants (places latérales)
- Système d'infodivertissement et de navigation GPS à écran tactile vertical haute résolution de 11,6 po, avec chaîne audio AM/FM/MP3/WMA, fonctionnalités Apple CarPlay<sup>MD7</sup> et Android Auto<sup>MD8</sup>, sans fil, ports d'entrée USB-A et USB-C, entrée audio auxiliaire, commandes intégrées au volant, connectivité pour téléphones mobiles Bluetooth<sup>MD9</sup> à activation vocale et fonction d'audio en continu Bluetooth<sup>MD9</sup>, compatibilité SiriusXM<sup>MD10</sup>
- Système audio Harman Kardon<sup>MD5</sup> de 576 watts à 12 haut-parleurs

## Limited XT

### Principales caractéristiques de la version Limited, plus ajouts/mises à niveau :

- Moteur BOXER® SUBARU turbo à injection directe de 2,4 litres à 4 cylindres et 260 ch avec boîte CVT Lineartronic® à couple élevé (transmission à variation continue) et capacité de remorquage de 1588 kg<sup>14</sup>



## Wilderness

### Principales caractéristiques de la version Tourisme, plus ajouts/mises à niveau :

- Moteur BOXER® SUBARU turbo à injection directe de 2,4 litres à 4 cylindres et 260 ch avec boîte CVT Lineartronic® à couple élevé (transmission à variation continue) et capacité de remorquage de 1588 kg<sup>14</sup>
- Engrenages optimisés pour les sorties hors route
- Fonction X-MODE® bimode améliorée avec modes Snow/Dirt et Deep Snow/Mud, fonctions basse vitesse/bas rapport pour le contrôle en pente et moyenne/haute vitesse sur le gravier et la terre battue
- Suspension calibrée pour la conduite hors route avec garde au sol accrue
- Quatre crochets de remorquage avec caches de couleur cuivre anodisé
- Jantes en alliage d'aluminium de 17 po au fini noir mat et pneus tout-terrain Yokohama<sup>MD</sup> Geolandar<sup>MD</sup>
- Antibrouillards à DEL de forme hexagonale
- Revêtement de pare-chocs avant et arrière, ailes élargies et parement latéral exclusifs à la Outback Wilderness
- Calandre unique à la Outback Wilderness
- Décalcomanie noir mat sur le capot pour atténuer les reflets
- Plaque de protection sous la partie avant
- Système de longérons de toit en échelle fixes avec capacité de charge accrue, quatre crochets d'arrimage et accents décoratifs au fini cuivre anodisé
- Écussons Subaru Wilderness sur les portières avant et le hayon
- Écussons et moulures de vitres au fini noir
- Pneu de secours pleine grandeur
- Revêtement souple toutes saisons style Outback Wilderness avec accents décoratifs et surpiqûres couleur cuivre anodisé
- Tapis protecteurs toutes saisons style Outback Wilderness
- Plateau à bagages dans l'espace cargo style Outback Wilderness
- Cadrans exclusifs à la Outback Wilderness avec écran couleur ACL et accents décoratifs couleur cuivre anodisé
- Sièges arrière chauffants (places latérales)
- Caméra de vision avant
- Système audio Harman Kardon<sup>MD5</sup> de 576 watts à 12 haut-parleurs



## Premier XT

### Principales caractéristiques de la version Limited XT, plus ajouts/mises à niveau :

- Caméra de vision avant
- Rétroviseur intérieur intelligent à atténuation automatique avec boussole et HomeLink<sup>MD13</sup>
- Sellerie garnie de cuir nappa
- Volant gainé de cuir haut de gamme
- Sièges avant climatisés
- Lecteur CD simple monté dans la console centrale
- Rétroviseurs extérieurs repliables électriquement avec fini chrome satiné
- Longérons de toit avec accents argentés, barres transversales escamotables intégrées et quatre crochets d'arrimage
- Poignées de portières extérieures rehaussées de chrome

en aucun cas la vigilance et l'attention du conducteur sur la route. 12 Le système de freinage automatique en marche arrière ne peut se substituer à la vigilance et à l'attention du conducteur sur la route. L'efficacité du système dépend de nombreux facteurs, tels que l'entretien du véhicule ainsi que les conditions météorologiques et routières. Soyez toujours vigilant et utilisez les rétroviseurs et la caméra de recul lors des manœuvres de marche arrière. Consultez le Manuel du propriétaire pour les détails de fonctionnement et les limites du système. 13 HomeLink® est une marque déposée de Gentex Corporation. 14 Des freins de remorque pourraient être nécessaires. Certaines caractéristiques de sécurité, y compris la fonction X-MODE®, la détection d'angles morts et l'alerte de circulation transversale arrière, pourraient ne pas fonctionner adéquatement lors du remorquage. Voyez votre concessionnaire Subaru pour les détails. 15 Le système de mitigation des distractions DriverFocus® est une technologie de reconnaissance du conducteur conçue pour alerter le conducteur si son attention se relâche ou si son visage semble se détourner de la route. Il incombe en tout temps au conducteur d'adopter une conduite sécuritaire et prudente. L'efficacité du système pourrait être compromise par le port d'accessoires vestimentaires sur la tête ou le visage. Consultez le Manuel du propriétaire pour les détails de fonctionnement et les limites du système.



# Outback 2024 | Coloris

## Coloris extérieurs

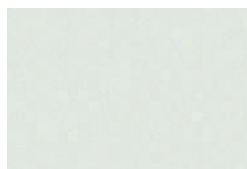

Cristal blanc nacré

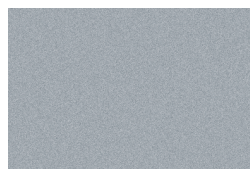

Argent glacé métallisé



Bronze brillant métallisé

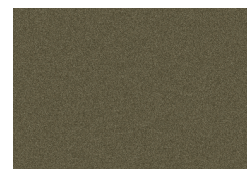

Vert d'automne métallisé

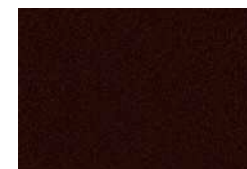

Acajou foncé nacré

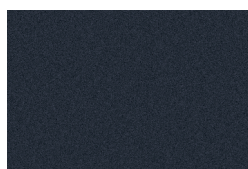

Bleu cosmique nacré

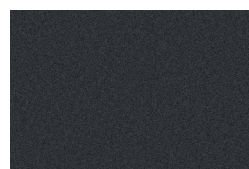

Gris magnétite métallisé



Cristal noir silice



Bleu geyser

## Revêtement des sièges

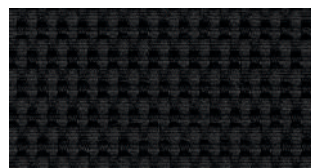

Tissu noir (TN)



Garnissage souple toutes saisons gris (GTG)

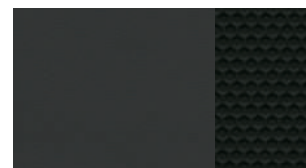

Garnissage souple toutes saisons gris style Wilderness (GTGW)

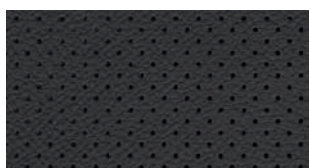

Cuir noir (CN)

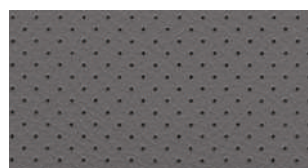

Cuir platine (CP)

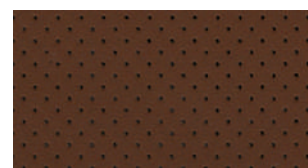

Cuir nappa brun (CNB)

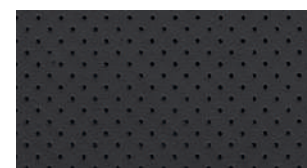

Cuir nappa noir (CNN)

Combinaisons de couleurs	Commodité	Tourisme	Onyx	Wilderness	Limited et Limited XT	Premier XT
Cristal blanc nacré	TN	TN	GTG	GTGW	CN	CNB ou CNN
Argent glacé métallisé	TN	TN	GTG	GTGW	CN	CNN
Bronze brillant métallisé	–	TN	–	–	CN	–
Vert d'automne métallisé	–	TN	GTG	GTGW	CN	CNB ou CNN
Acajou foncé nacré	–	TN	–	–	CN	CNN
Bleu cosmique nacré	TN	TN	GTG	–	CN ou CP	CNB ou CNN
Gris magnétite métallisé	TN	TN	GTG	GTGW	CN	CNB ou CNN
Cristal noir silice	TN	TN	GTG	GTGW	CN	CNB ou CNN
Bleu geyser	–	–	–	GTGW	–	–





## Garanties Subaru

Subaru conçoit et construit tous ses véhicules afin qu'ils offrent aux clients les plus hauts standards de qualité et de fiabilité. Nous sommes fiers de nos véhicules et nous nous faisons un point d'honneur de répondre de nos produits avec une garantie des plus complètes. Pour les modèles de l'année 2024, la garantie de tous les véhicules Subaru consiste en ce qui suit :

**Garantie limitée sur véhicule neuf (36 mois/60 000 km)** – Cette garantie couvre les composants de base et les composants principaux pendant 36 mois ou 60 000 km.

**Garantie limitée des principaux composants (60 mois/100 000 km)** – Cette garantie prolonge la couverture des principaux composants (au-delà du groupe motopropulseur) jusqu'à 60 mois ou 100 000 km.

**Garantie limitée contre la corrosion de surface (36 mois/60 000 km)** – Cette garantie vous protège de la corrosion de surface sur les panneaux de carrosserie peints qui sont visibles pendant 36 mois ou 60 000 km.

**Garantie limitée contre la perforation (60 mois/km illimité)** – Cette garantie vous protège contre la perforation attribuable à la corrosion des panneaux de tôle de carrosserie pendant 60 mois, peu importe le kilométrage du véhicule.

**Garantie limitée du système antipollution** – Couvre certains composants du système antipollution pendant 36 mois ou 60 000 km ainsi que les principales pièces du système antipollution pendant 96 mois ou 130 000 km.

**Garantie limitée sur les pièces et accessoires** – Cette garantie couvre les pièces et les accessoires Subaru installés par le concessionnaire Subaru avant la livraison du véhicule au client pendant 36 mois ou 60 000 km de même que les pièces et les accessoires Subaru installés par le concessionnaire Subaru après la livraison du véhicule au client pendant 12 mois ou 20 000 km à partir de la date d'installation.

L'information ci-dessus présente un aperçu des garanties offertes et ne constitue pas un énoncé de garantie. Pour obtenir plus de détails sur les garanties Subaru, veuillez consulter votre Livret de garantie Subaru, communiquer avec votre concessionnaire Subaru ou visiter notre site Web au [subaru.ca](http://subaru.ca).

## Programme Subaru S.U.R. 360 (36 mois/km illimité)

Accès au programme d'assistance routière exclusif Subaru S.U.R. 360 (Service d'urgences routières), qui inclut l'accès à plus de 1 000 bureaux de la CAA et de l'AAA à l'échelle du Canada et des États-Unis. En plus du remorquage, ce programme couvre la livraison de carburant, le survoltage de batterie, le changement de pneu crevé, le déverrouillage des portières, le service d'assistance routière en cas d'accident en voyage ou de bris mécanique, le service de dépannage en cas d'enlèvement, la planification de voyage et les trajets personnalisés, les récompenses pour la dénonciation d'un vol ou d'un délit de fuite ainsi que les certificats de caution.

L'information énoncée ci-dessus est un aperçu des services offerts. Pour de plus amples renseignements sur le programme Subaru S.U.R. 360, veuillez visiter notre site Web au [subaru.ca](http://subaru.ca).

## Plan de protection Subaru

À titre de propriétaire Subaru, vous vous attendez à vivre une expérience de propriétaire agréable et sans souci, aujourd'hui comme demain. Lorsque votre garantie limitée sur véhicule neuf de 36 mois ou 60 000 kilomètres vient à échéance, notre Plan de protection Subaru (PPS) - le seul contrat d'entretien prolongé appuyé par Subaru Canada pour les véhicules Subaru - peut prendre le relais et assurer votre tranquillité d'esprit grâce à trois plans d'entretien prolongé à la mesure de vos besoins : Protection du groupe motopropulseur; Protection majeure; ou Protection complète (à savoir le meilleur niveau de protection pour compléter la garantie limitée sur les principales composantes de 60 mois/100 000 km). Ce plan offre une protection exhaustive des composantes mécaniques et électriques, et est assorti d'un éventail d'avantages complémentaires, tels que l'assistance routière ou les modes de transport de rechange, pendant une période allant jusqu'à sept ans ou 160 000 kilomètres à partir de la date de mise en service de votre véhicule. Que vous ayez acheté ou loué votre véhicule, le plan PPS vous protège, vous et votre investissement. Demandez les détails à votre concessionnaire Subaru ou visitez [subaru.ca](http://subaru.ca).

1 Si vous êtes déjà propriétaire d'un véhicule Subaru et que celui-ci est encore couvert par la garantie limitée sur véhicule neuf de 36 mois/60 000 km, vous êtes encore admissible aux plans PPS.



Les véhicules Subaru ont une conception unique, qui incite à sortir plus souvent tout en réduisant l'empreinte écologique. Nous construisons nos véhicules pour qu'ils soient le plus durables possible, afin qu'ils circulent plus longtemps sur les routes et passent moins de temps au dépôt ou au fond d'une décharge d'enfouissement. En fait, 96 % des véhicules Subaru vendus au Canada ces dix dernières années sont toujours sur la route aujourd'hui<sup>1</sup>. De plus, il faut savoir que l'assemblage d'une Subaru produit très peu de déchets - bon nombre de nos véhicules sont construits à l'usine Subaru of Indiana Automotive, Inc. (SIA), qui fut la toute première usine d'assemblage aux États-Unis à obtenir le statut « enfouissement zéro ». D'autres usines Subaru dans le monde entier emboîtent maintenant le pas, dans leur volonté de préserver l'environnement. Le respect du milieu est un autre moyen par lequel Subaru entend inspirer confiance aux automobilistes pour l'avenir.

1 Selon les données compilées par IHS Markit, en date du 30 juin 2022, sur les véhicules en service des années modèles 2013 à 2022, par rapport au nombre total de nouvelles immatriculations de ces véhicules.



**Pour une liste détaillée des données techniques, caractéristiques, accessoires et des comparaisons de modèles, rendez-vous sur [Subaru.ca](http://Subaru.ca) ou chez votre concessionnaire autorisé Subaru le plus proche.**

Le système de retenue supplémentaire (coussins gonflables SRS) a été conçu pour ajouter à la protection du conducteur et du passager avant advenant certains types de collision. Ce système procure uniquement une protection complémentaire et les ceintures de sécurité doivent être bouclées afin d'éviter des blessures lors du déploiement des coussins gonflables, à tout occupant mal positionné. Les coussins gonflables et les ceintures de sécurité offrent la meilleure protection combinée en cas d'accident grave. Toutes les illustrations, données techniques, caractéristiques et photographies apparaissant dans ce document sont conformes aux plus récents renseignements sur les produits disponibles au moment de son impression et pourraient ne pas être parfaitement exactes après sa publication. Les couleurs représentées peuvent différer des couleurs réelles en raison des procédés de reproduction et d'impression, et certaines pièces du véhicule ne peuvent être montrées dans certaines photographies. Subaru Canada, Inc. se réserve le droit d'abandonner ou de changer, en tout temps, sans préavis et sans être tenue à aucune obligation, les couleurs, matériaux, équipements, accessoires, caractéristiques, données techniques et modèles ou encore d'en modifier le prix. Certains modèles illustrés dans cette brochure peuvent provenir de marchés étrangers et ne pas être offerts au Canada, ou peuvent être illustrés avec de l'équipement ou des accessoires offerts en option (moyennant un supplément), ou offerts seulement dans certaines combinaisons. Certains modèles illustrés dans cette brochure peuvent être sujets à des retards de production ou ne pas être offerts au Canada. Veuillez visiter [subaru.ca](http://subaru.ca) pour obtenir les renseignements et les données les plus récents. Pour tous les détails au sujet des révisions de produits et des garanties, communiquez avec votre concessionnaire Subaru. Ascent, BRZ, Crosstrek, Forester, Impreza, Legacy, Outback, Solterra, WRX, STI, DriverFocus, EyeSight, Lineartronic, STARLINK, Subaru, SUBARU BOXER, SUBARU STARLINK et X-MODE sont des marques déposées de SUBARU CORPORATION. Android<sup>™</sup> est une marque de commerce de Google LLC<sup>1</sup>. Apple CarPlay<sup>™</sup> est une marque déposée de Apple Inc.<sup>1</sup> Bluetooth<sup>™</sup> est une marque déposée de Bluetooth SIG, Inc., America. Harman Kardon<sup>™</sup> est une marque déposée de Harman International Industries, Inc. HomeLink<sup>™</sup> est une marque déposée de Gentex Corporation. SiriusXM<sup>™</sup> et le logo SiriusXM, ainsi que le nom et le logo des chaînes sont des marques de commerce de SiriusXM Radio Inc., utilisées en vertu d'une licence par SiriusXM Canada Inc. Les abonnements à SiriusXM Canada sont assujettis au contrat client de SiriusXM Canada et à d'autres modalités et conditions. SiriusXM recueille, utilise et divulgue vos renseignements personnels conformément à sa politique de confidentialité. Yokohama<sup>™</sup> et Geolandar<sup>™</sup> sont des marques déposées de Yokohama Tire Corp.

† La capacité de ce produit à accéder au contenu en ligne est sujette à changer sans préavis et pourrait être compromise par l'un des facteurs suivants : problèmes de compatibilité avec les futures versions du micrologiciel du téléphone intelligent; problèmes de compatibilité avec les futures versions des applications de contenu en ligne du téléphone intelligent; modification ou abandon d'une application de contenu en ligne ou du service par son fournisseur.

Imprimé au Canada. © 2023 Subaru Canada, Inc. Année modèle 2024.



Système de gestion environnementale  
(SGE) ISO 14001:2015 certifié par SGS.

Ce document a été imprimé sur du papier certifié et contient des fibres recyclées. Il est exempt de chlore, recyclable et biodégradable. Ce document a été produit avec de l'encre végétale, suivant un procédé d'impression écologique, de manière à pouvoir être entièrement recyclé sans laisser de résidu nocif. Prière de le recycler.



PRODUIT CERTIFIÉ À IMPACT  
ENVIRONNEMENTAL RÉDUIT  
VEUILLEZ CONSULTER NOS  
ATTRIBUTS SPÉCIFIQUES ÉVALUÉS  
UL.COM/ET  
UL 9801

[subaru.ca](http://subaru.ca)

**SUBARU CANADA, INC.**

560 Suffolk Court, Mississauga, ON, L5R 4J7